



エバラMS型多段渦巻ポンプ

EBARA MULTI-STAGE SECTIONAL CASE VOLUTE PUMPS

MS

外形寸法図

DIMENSIONS

適用範囲
APPLICATION

I型
MARK-I

バランスディスク型
BALANCING DISK TYPE

電動機直結型
DIRECTLY COUPLED WITH MOTOR

口径 φ125
SIZE

第3角法 3rd. ANGLE PROJECTION
単位 UNIT : mm

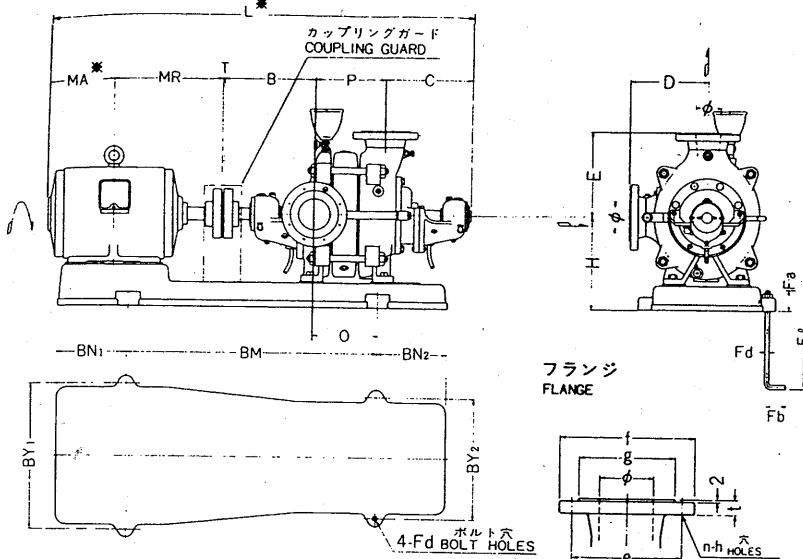

- 注) NOTE
1. モータ寸法はエバラ標準モータ寸法を示します。
MOTORS ARE IN ACCORDANCE WITH EBARA STANDARDS.
 2. モータ仕様 三相誘導電動機
MOTOR SPEC THREE PHASE INDUCTION MOTORS
形式 D.P. : 開放防滴形 T.E. : 全閉外扇形
TYPE OPEN DRIP-PROOF TOTALLY ENCLOSED FAN-COOLED.
 3. 15kW以下の全閉外扇モータ仕様の場合、※印の値が
DIMENSIONS MARKED * OF T.E.F.C MOTORS 15kW
多少異なります。
OR LESS ARE DIFFERENT FROM UNDER LIST

使用圧力が 7kgf/cm² を超える場合は () 内寸法となります。
DIMENSIONS WITHIN PARENTHESIS APPLIED OVER 70m OF HEAD SERVICE

機名 MODEL		φ	g	e	f	t	n	h
125MS	吸込側 SUCTION	125	185	210	250	22	8	19
	吐出側 DISCHARGE	125	185	210	250	24	8	19 (23)

周波数 FREQUENCY Hz	口径 SIZE φ	段数 STAGE	出力 OUTPUT kW	ポンプ PUMP										カップリング COUPLING			モータ MOTOR				共通ベース COMMON BASE PLATE					基礎ボルト ANCHOR BOLT				※ 総重量 TOTAL WEIGHT kg
				B	C	D	E	H	P	*L	O	T	重量 WEIGHT kg	CLA 呼び径 SIZE	枠番 FRAME No.	形式 TYPE	*MA	*MR	重量* WEIGHT kg	BM	BN ₁	BN ₂	BY ₁	BY ₂	重量 WEIGHT kg	F _d	F _z	F _a	F _b	
50	125	2	15	300	293	280	300	325	260	1439	154	3	240	160M	160L	D.P	238	345	117	760	220	220	390	390	55	M16	315	70	63	419
			18.5	300	293	280	300	325	260	1439	154	3	240	180M	160L	D.P	238	345	131	760	220	220	390	390	55	M16	315	70	63	436
				300	293	280	300	340	260	1533	215	3	240	180M	180M	T.E	325	351.5	165	900	240	210	480	390	93.5	M16	315	70	63	508
		3	22	310	293	280	300	340	360	1565	215	4	280	200M	180M	D.P	246.5	351.5	180	900	240	210	480	390	93.5	M16	315	70	63	567
				310	293	280	300	340	360	1643	215	3	280	180M	180M	T.E	325	351.5	165	900	240	210	480	390	93.5	M16	315	70	63	548
				310	293	280	300	340	360	1565	215	4	280	200M	180M	D.P	246.5	351.5	180	900	240	210	480	390	93.5	M16	315	70	63	567
				310	293	280	300	340	360	1682	215	4	280	200M	180L	T.E	344	370.5	230	900	240	210	480	390	95	M16	315	70	63	619
				310	293	280	300	340	460	1665	295	4	320	200M	180M	D.P	246.5	351.5	180	960	250	220	430	390	98	M16	315	70	63	602
				310	293	280	300	340	460	1782	295	4	320	200M	180L	T.E	344	370.5	230	960	250	220	430	390	91	M16	315	70	63	655
		4	30	310	293	280	300	340	460	1665	295	4	320	200M	180M	D.P	265.5	400.5	216	960	250	220	430	390	91	M16	315	70	63	646
				310	293	280	300	340	460	1733	295	4	320	224M	180L	D.P	265.5	400.5	216	960	250	220	430	390	91	M16	315	70	63	646
			37	310	293	280	300	340	460	1733	295	4	320	224M	200L	T.E	377	425.5	250	1020	240	240	480	390	104.5	M16	315	70	63	693
60	125	2	22	300	293	280	300	340	260	1455	215	4	240	200M	180M	D.P	246.5	351.5	180	900	240	210	480	390	93.5	M16	315	70	63	527
				300	293	280	300	340	260	1533	215	3	240	180M	180M	T.E	325	351.5	165	900	240	210	480	390	93.5	M16	315	70	63	508
				300	293	280	300	340	260	1455	215	4	240	200M	180M	D.P	246.5	351.5	180	900	240	210	480	390	93.5	M16	315	70	63	527
		3	30	300	293	280	300	340	260	1572	215	4	240	200M	180L	T.E	344	370.5	230	900	240	210	480	390	95	M16	315	70	63	579
				310	293	280	300	340	360	1633	215	4	280	224M	180L	D.P	265.5	400.5	216	900	240	210	480	390	95	M16	315	70	63	610
				310	293	280	300	340	360	1770	223	4	280	224M	200L	T.E	377	425.5	250	960	220	220	480	390	95	M16	315	70	63	644
				310	293	280	300	340	360	1633	215	4	280	224M	180L	D.P	265.5	400.5	216	900	240	210	480	390	95	M16	315	70	63	609
				310	293	280	300	340	360	1770	223	4	280	224M	200L	T.E	377	425.5	250	960	220	220	480	390	95	M16	315	70	63	643
				310	293	280	300	340	360	1770	223	4	280	224M	200L	T.E	377	425.5	250	960	220	220	480	390	95	M16	315	70	63	643

標準付属品 STANDARD ACCESSORIES			特別付属品 SPECIAL ACCESSORIES			電動機 MOTOR			ポンプ仕様		
1	モータ MOTOR	7	フート弁 FOOT VALVE	1	防振架 DB-8	周波数 FREQUENCY	60 Hz	建設省仕様			
2	共通ベース COMMON BASE PLATE	8	空気抜きバルブ AIR VENT VALVE	2	圧力計 100*	電圧 VOLTS	200 V				
3	基礎ボルト ANCHOR BOLT	9	ドレン抜きバルブ DRAIN VALVE	3	連成計 100*	電流 CURRENT	108 A				
4	相フランジ COMPANION FLANGE	10	吐出ジョウゴ・コック付 FUNNEL & COCK	4		出力 OUTPUT	30 kW				
5	カップリング SHAFT COUPLING	11	ドレンパイプ DRAIN PIPE	5		形式 TYPE	開放防滴	特記なき場合はエバラ標準仕様となります。			
6	カップリングガード COUPLING GUARD	12		6		メーカー MAKER	エバラ				

御注文主 FOR MESSRS				分類番号 ITEM NO.			
製造番号 MFG. NO.				WP-4			
機名 MODEL	吐出量 CAPACITY	全揚程 TOTAL HEAD	回転速度 SPEED	出力 OUTPUT	台数 QUANTITY		
PL758461	125MS2M	1500 l/min	55 m	1745 r.p.m.	30 kW	2	